

SYM	DWG.NO	CHANGE NO	DATE	REV'D BY
	ALL	1DE0032	'22.12.12	K.Nakada

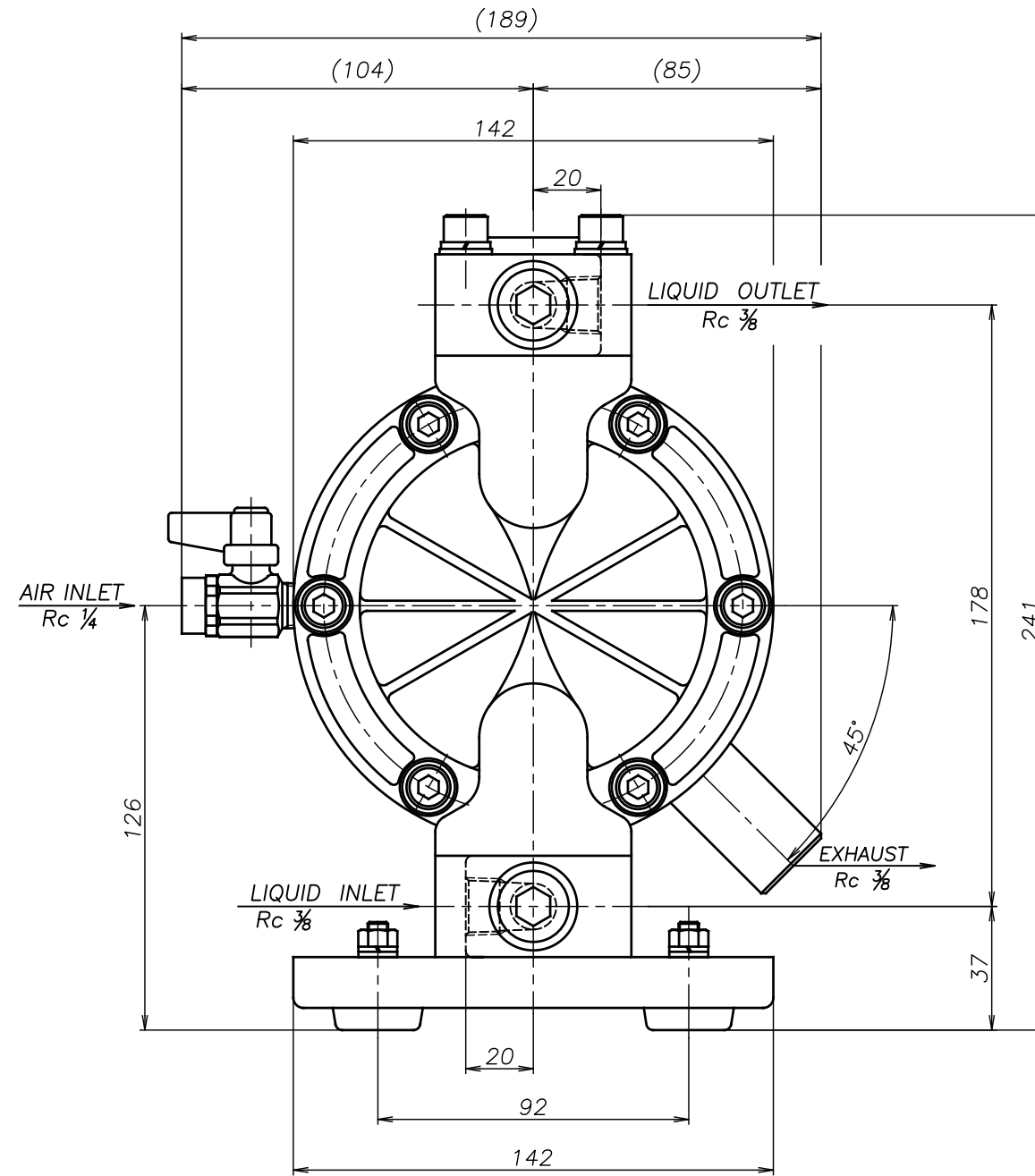
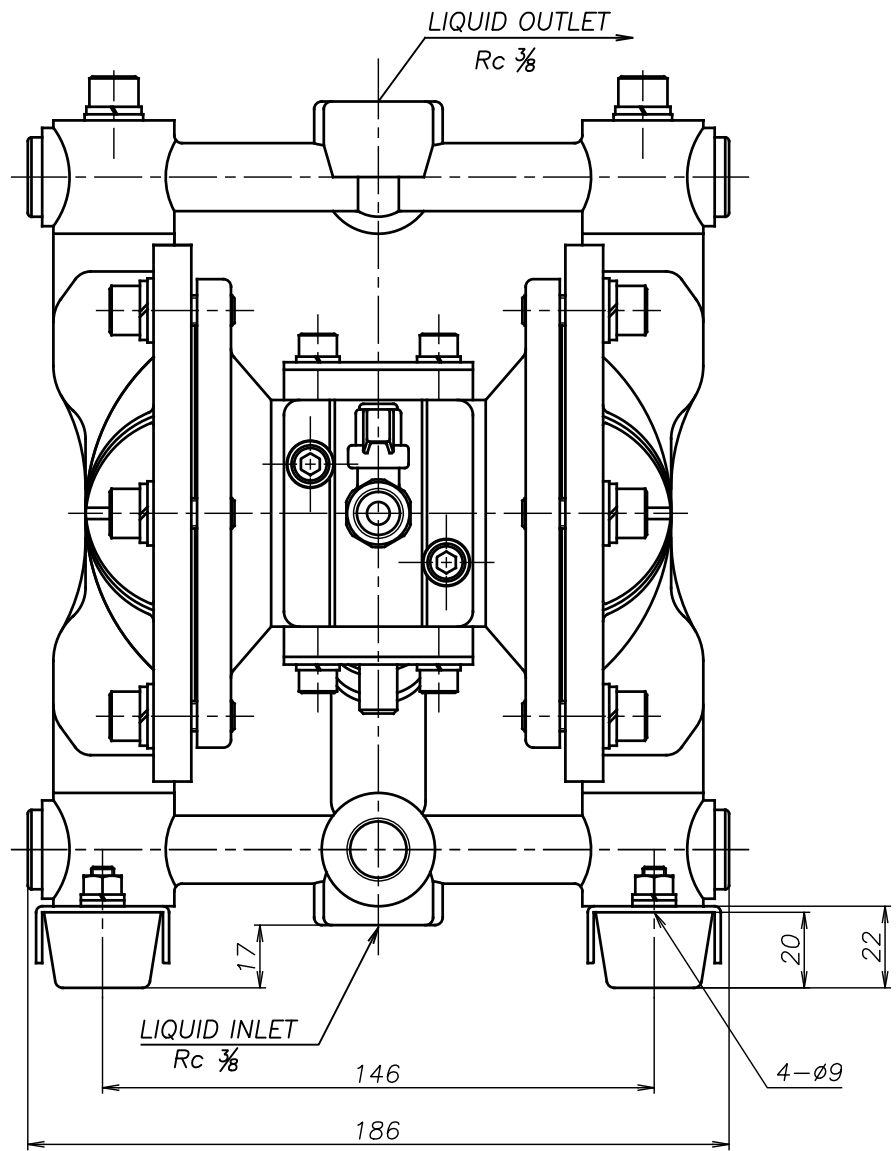

THE DWG. OF:  
ダイアフラムポンプアセンブリ  
 DIAPHRAGM PUMP ASSEMBLY  
 101AS  
 THIRD ANG. PROJ. DWG.NO.  
 SCALE Free 1D00034YP-A

THE DWG. OF:  
ダイアフラムポンプアセンブリ  
 DIAPHRAGM PUMP ASSEMBLY  
 101AH  
 THIRD ANG. PROJ. DWG.NO.  
 SCALE Free 1D00033YP-A

THE DWG. OF:  
ダイアフラムポンプアセンブリ  
 DIAPHRAGM PUMP ASSEMBLY  
 101AT  
 THIRD ANG. PROJ. DWG.NO.  
 SCALE Free 1D00032YP-A

THE DWG. OF:  
ダイアフラムポンプアセンブリ  
 DIAPHRAGM PUMP ASSEMBLY  
 101AN  
 THIRD ANG. PROJ. DWG.NO.  
 SCALE Free 1D00031YP-A

APP'D BY	'22.12.12	S.Murata	THE DWG. OF:	<small>ダイアフラムポンプアセンブリ</small>
CHECKED BY	'22.12.12	K.Nakano	DIAPHRAGM PUMP ASSEMBLY	
DRAWN BY	'22.12.12	K.Nakada	101AC	
<b>YTS</b> Co., Ltd JAPAN			THIRD ANG. PROJ. DWG.NO.	
			SCALE Free	1D00030YP-A