

SYM	DWG.NO	CHANGE NO	DATE	REV'D BY
	ALL	1DE0032	'22.12.12	K.Nakada

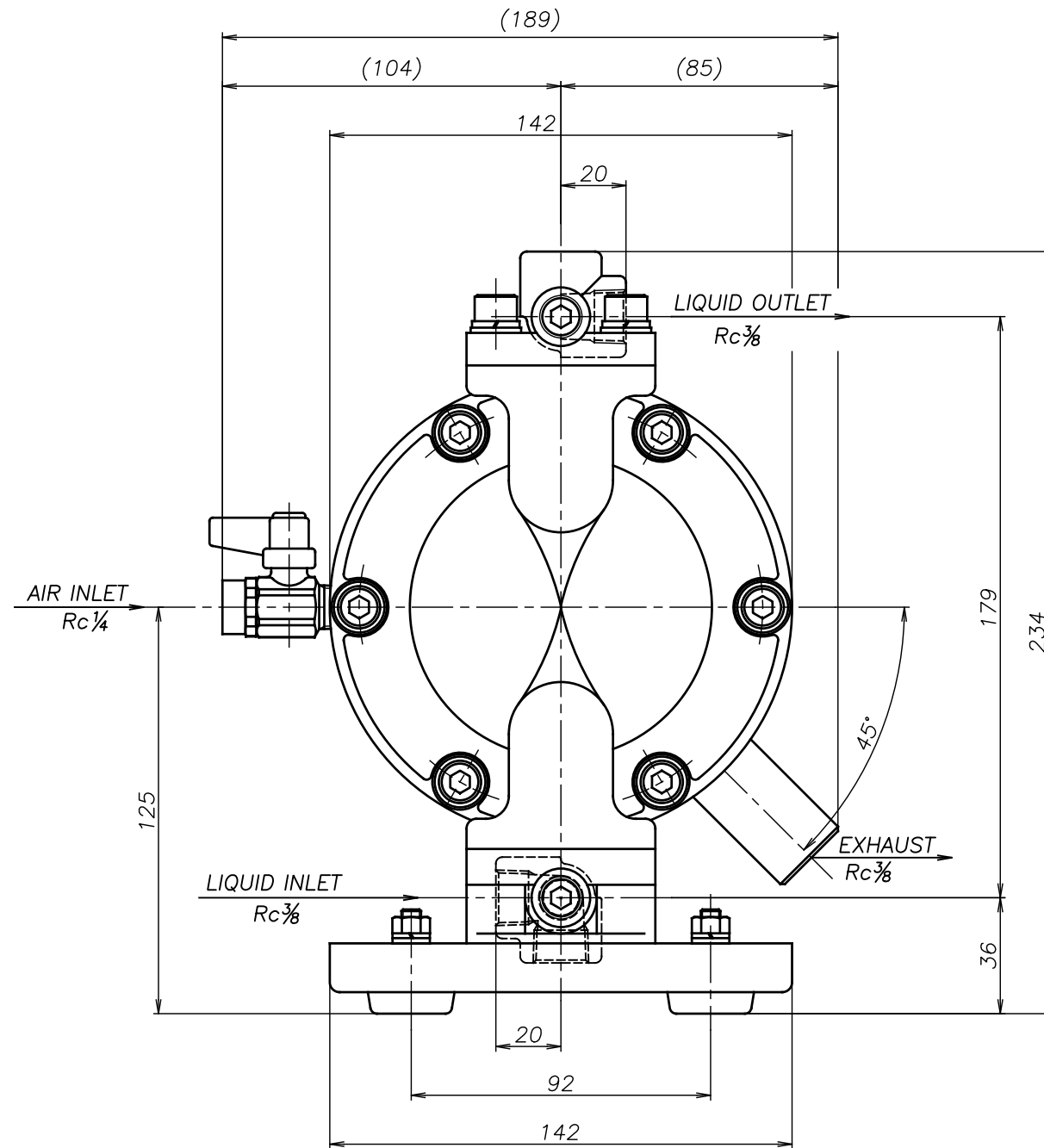
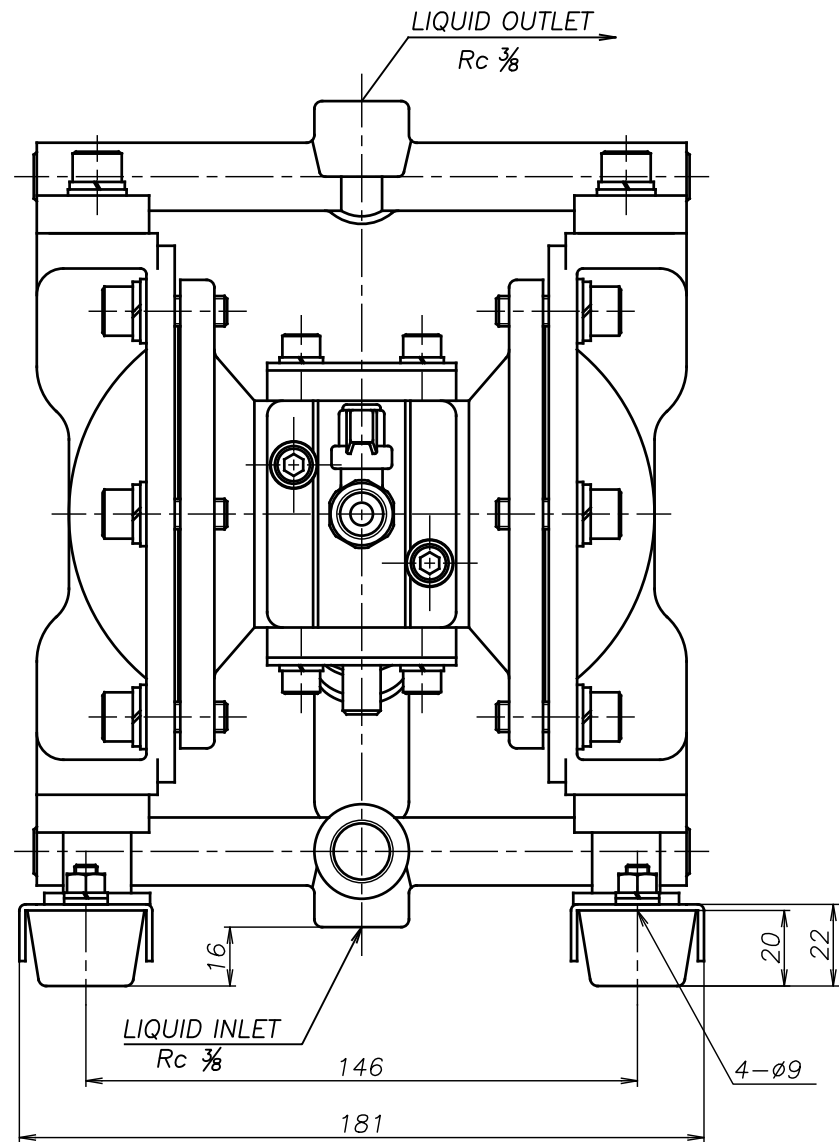

THE DWG. OF:
ダイアフラムポンプアセンブリ
DIAPHRAGM PUMP ASSEMBLY
101SS
THIRD ANG. PROJ. DWG.NO.
SCALE Free 1D00039YP-A

THE DWG. OF:
ダイアフラムポンプアセンブリ
DIAPHRAGM PUMP ASSEMBLY
101SH
THIRD ANG. PROJ. DWG.NO.
SCALE Free 1D00038YP-A

THE DWG. OF:
ダイアフラムポンプアセンブリ
DIAPHRAGM PUMP ASSEMBLY
101ST
THIRD ANG. PROJ. DWG.NO.
SCALE Free 1D00037YP-A

THE DWG. OF:
ダイアフラムポンプアセンブリ
DIAPHRAGM PUMP ASSEMBLY
101SN
THIRD ANG. PROJ. DWG.NO.
SCALE Free 1D00036YP-A

APP'D BY '22.12.12 S.Murata
CHECKED BY '22.12.12 K.Nakano
DRAWN BY '22.12.12 K.Nakada

YTS Co., Ltd JAPAN

THE DWG. OF:
ダイアフラムポンプアセンブリ
DIAPHRAGM PUMP ASSEMBLY
101SC
THIRD ANG. PROJ. DWG.NO.
SCALE Free 1D00035YP-A