

SYM	DWG.NO	CHANGE NO	DATE	REV'D BY
△	ALL	1BE0005	'19.10.28	K.Nakada
△	ALL	1BE0006 誤記訂正	'20. 6.23	K.Nakada
△	ALL	1DE0030 表記変更	'22. 3.16	K.Nakada

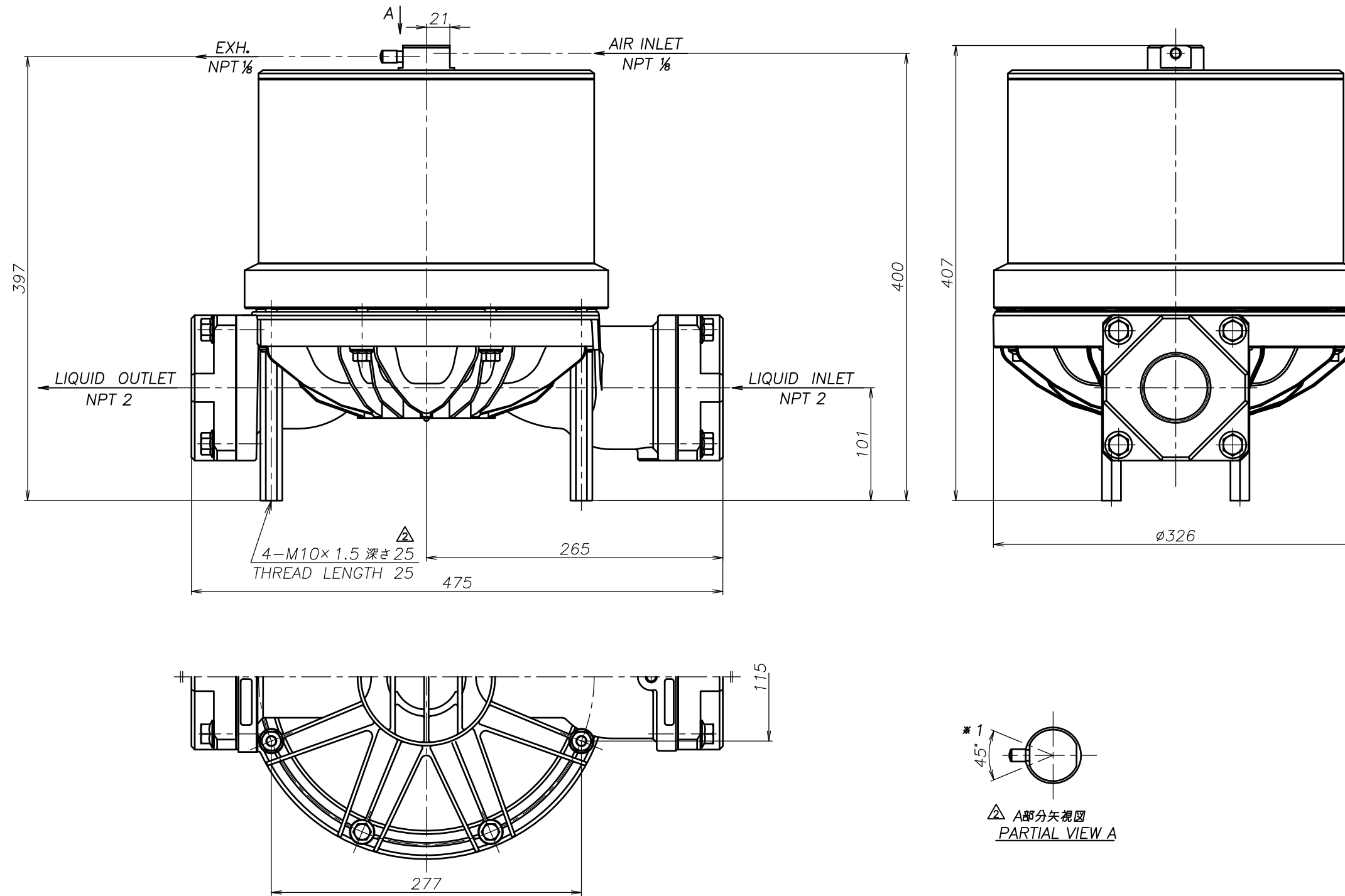

THE DWG. OF:
ダンパアッセンブリ
DAMPER ASSEMBLY
△50 ASN
THIRD ANG. PROJ. DWG.NO.
SCALE Free 1M00143YN-D

THE DWG. OF:
ダンパアッセンブリ
DAMPER ASSEMBLY
△50 AHN
THIRD ANG. PROJ. DWG.NO.
SCALE Free 1M00142YN-D

THE DWG. OF:
ダンパアッセンブリ
DAMPER ASSEMBLY
△50 ATN
THIRD ANG. PROJ. DWG.NO.
SCALE Free 1M00141YN-D

THE DWG. OF:
ダンパアッセンブリ
DAMPER ASSEMBLY
△50 AVN
THIRD ANG. PROJ. DWG.NO.
SCALE Free 1M00140YN-D

THE DWG. OF:
ダンパアッセンブリ
DAMPER ASSEMBLY
△50 AEN
THIRD ANG. PROJ. DWG.NO.
SCALE Free 1M00139YN-D

THE DWG. OF:
ダンパアッセンブリ
DAMPER ASSEMBLY
△50 ANN
THIRD ANG. PROJ. DWG.NO.
SCALE Free 1M00138YN-D

APP'D BY '24. 3.29 S.Murata THE DWG. OF:
ダンパアッセンブリ
DAMPER ASSEMBLY
△50 ACN
THIRD ANG. PROJ. DWG.NO.
SCALE Free 1M00137YN-D

CHECKED BY '24. 3.29 Y.Takahashi

DRAWN BY '24. 3.29 J.Tomatsuri

YTS Co., Ltd JAPAN

△ 注1) AIR INLET, EXH.は *1 の範囲で固定されています
△ NOTE:1) AIR INLET & EXH. port are fixed in the range of *1.